

## Automatische Kontrollmaschine HUMARD®

Für Messungen, Kontrolle und Vorbereitung



**Taktzeit : 2'400 Stück/Stunde**  
(1.5 Sek/Stück)



CE

### Merkmale

- beständiger Lauf mit Produktionsgewinn
- Beladen durch Wendelförderer (lose Schüttung)
- Werkstückart: Stütze mit Spannfeder
- Sortierung (gut/schlecht)
- Förderband für visuelle Kontrolle
- Zählsystem
- Pneumatische Türen
- Programmierung «LOGIC'HUMARD®» mit taktilem Schirm
- Ergonomisches Konzept laut CE Sicherheitsnormen

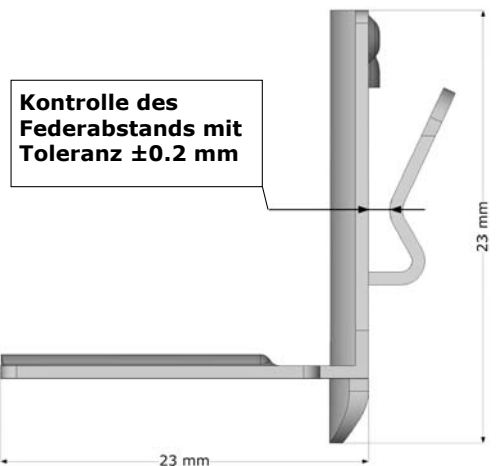

© HUMARD Automation SA / vorbehaltlich technischer Änderung



### HUMARD Automation SA

6, rue St-Randoald  
CH - 2800 DELEMONT  
Switzerland  
Tél. +41 32 421 40 90  
Fax +41 32 423 29 26  
www.humard.com  
info@humard.com

## Spezialmaschinen HUMARD®

Ein Konzept auf Mass



**Maschine zur Messung  
von Wellen**

Réf. 031-100/001



**Automatische Maschine zur Vorberereitung  
und Kontrolle von Werkstücken**

Réf. 030-200/001



**Maschine zur Montage und Kontrolle  
von Kugellagern**

Réf. M 040.000/001



**Optischer Mess-Stand  
für Wellen**

Réf. M 031-150/001

**Das HUMARD® Spezialistenteam steht Ihnen jederzeit gerne zur Verfügung.  
Nehmen Sie doch die Verbindung auf!**