

## Machine automatique pour la mesure d'axes

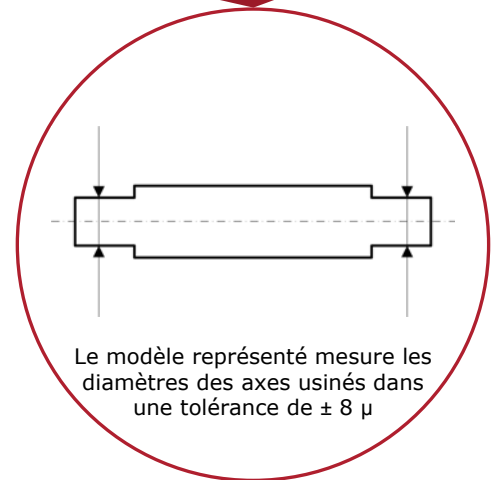
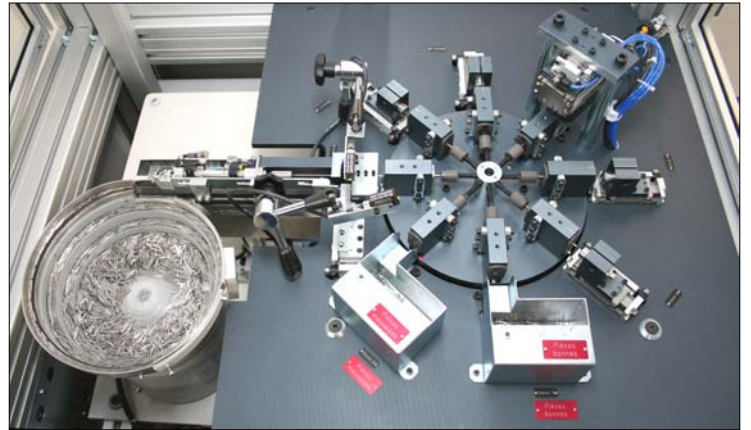

Le modèle représenté mesure les diamètres des axes usinés dans une tolérance de  $\pm 8 \mu$

### Caractéristiques

- H** Fonctionnement en continu et gain de productivité
- H** Chargement en vrac dans bol vibrant
- H** Cadence de 1200 pièces contrôlées par heure
- H** Type de pièces : axes de 0.9 – 2 mm
- H** Station de retournement des pièces
- H** Séparation des pièces (bonnes et mauvaises)
- H** Programmation «LOGIC'HUMARD®» avec écran tactile
- H** Conception ergonomique répondant aux normes de sécurité CE

© HUMARD Automation SA / Sous réserve de modifications techniques

CE



### HUMARD Automation SA

6, rue St-Randoald  
CH - 2800 DELEMONT  
Switzerland  
Tél. +41 32 421 40 90  
Fax +41 32 423 29 26  
www.humard.com  
info@humard.com