

Machine de contrôle automatique HUMARD®

Pour la mesure, le contrôle et le conditionnement

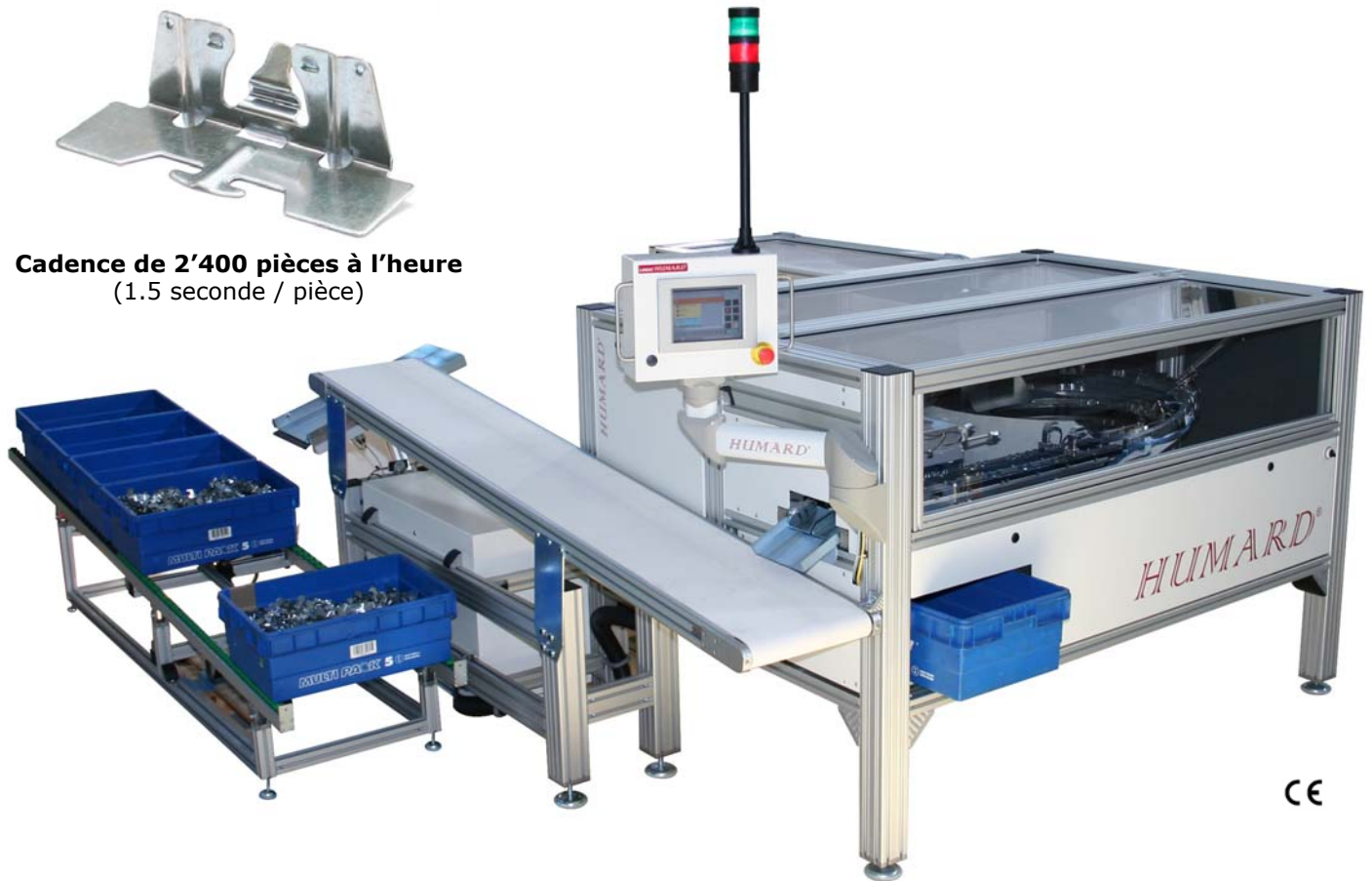

Cadence de 2'400 pièces à l'heure
(1.5 seconde / pièce)



Caractéristiques

- Fonctionnement en continu et gain de productivité
- Chargement en vrac dans bol vibrante
- Type de pièces : support avec pince-ressort
- Séparation des pièces (bonnes et mauvaises)
- Convoyeur pour le contrôle visuel
- Système de comptage
- Portes à ouverture pneumatique
- Programmation «LOGIC'HUMARD®» avec écran tactile
- Conception ergonomique répondant aux normes de sécurité CE

Contrôle de l'écartement
du ressort dans une
tolérance de ± 0.2 mm

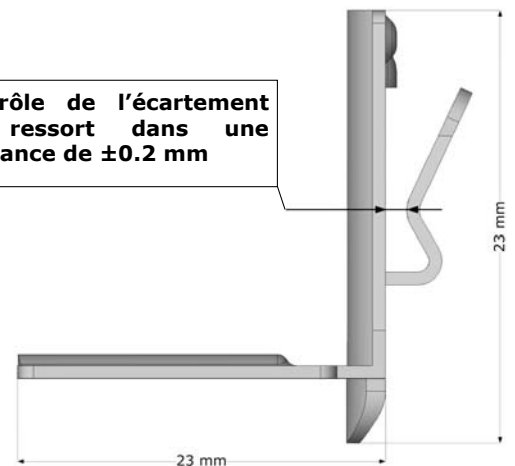

© HUMARD Automation SA / Sous réserve de modifications techniques



HUMARD Automation SA

6, rue St-Randoald
CH - 2800 DELEMONT
Switzerland
Tél. +41 32 421 40 90
Fax +41 32 423 29 26
www.humard.com
info@humard.com

Machines spéciales HUMARD®

De la conception sur mesure



**Machine automatique
pour la mesure d'axes**

Réf. 031-100/001



**Machine automatique
pour le conditionnement et le contrôle**

Réf. 030-200/001



**Machine pour l'assemblage
et le contrôle de roulements à billes**

Réf. M 040.000/001



Poste de mesure optique d'axes

Réf. M 031-150/001

**L'équipe de spécialistes HUMARD® se tient à votre disposition.
N'hésitez pas à les contacter !**