

## Macchina automatica HUMARD® per la misura d'assi

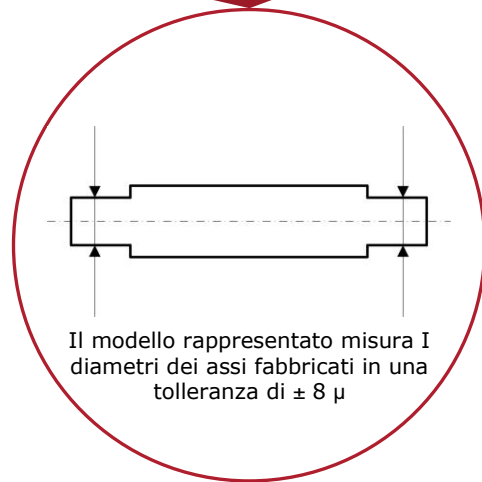
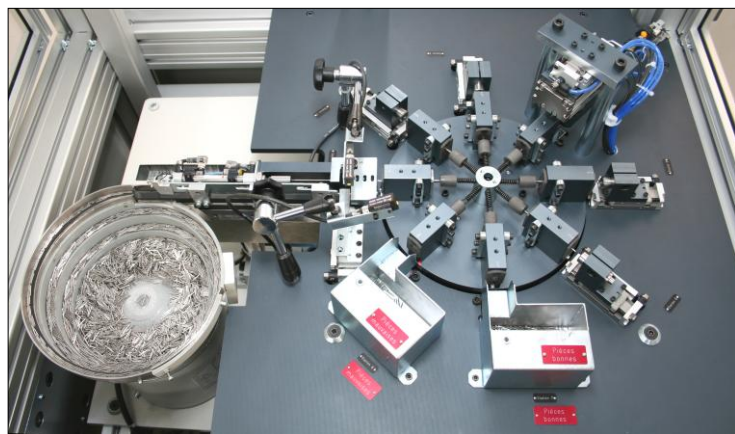

Il modello rappresentato misura I diametri dei assi fabbricati in una tolleranza di  $\pm 8 \mu$

### Caratteristiche

- H** Funzionamento continuo e aumento di produttività
- H** Autonomia con coppa vibrante
- H** Ritmo di 1'200 pezzi controllati all'ora
- H** Tipo di pezzi : assi da 0.9 – 2 mm
- H** Stazione di rovesciamento dei pezzi
- H** Separazione dei pezzi (buoni e non idonei)
- H** Programmazione «LOGIC'HUMARD®» con schermo tattile

© HUMARD Automation SA / Soggetto a modifiche tecniche

CE



### HUMARD Automation SA

6, rue St-Randoald  
CH - 2800 DELEMONT  
Switzerland  
Tél. +41 32 421 40 90  
Fax +41 32 423 29 26  
www.humard.com  
info@humard.com